

Poste flamme oxy-hydrogène industriel

Dédié aux applications oxy-flamme dans l'industrie



1 Double affichage de la pression

Lecture sur la jauge de pression et sur l'écran de contrôle pour indiquer si votre générateur est sous pression, même hors tension.

2 Connexion USB

Pour une connectivité facile afin de modifier le langage et pouvoir bénéficier des dernières fonctionnalités développées.

3 Bouton d'arrêt d'urgence

Arrêt d'urgence coup de poing pour un maximum de réactivité en cas d'imprévu.

4 Écran de surveillance

Accès aux différents modes et fonctionnalités avec un confort de lecture.

5 Consommables embarqués

Recharges 5L logées dans un compartiment protégé.

6 Sur roulettes

4 roues dont 2 directionnelles pour un maximum de mobilité.

7 Vanne gaz

Permet de couper facilement l'alimentation des lignes de gaz.

8 Régulateur de pression de gaz

Permet de choisir la pression de gaz adaptée pour l'application et protège la ligne de gaz des variations de pression du générateur.

Caractéristiques techniques

Dimensions, poids et manutention

- Larg. x Prof. x Haut. (mm) : 460, 893, 938
- 172 kg

Caractéristiques

Production Hydrogène/Oxygène

- Pression disponible : 0 à 1.6 bar
- Nombre de sorties gaz : 2
- Débit : 1600 L/h

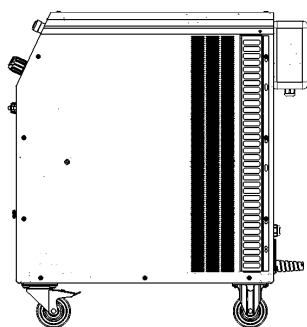

Côté droit

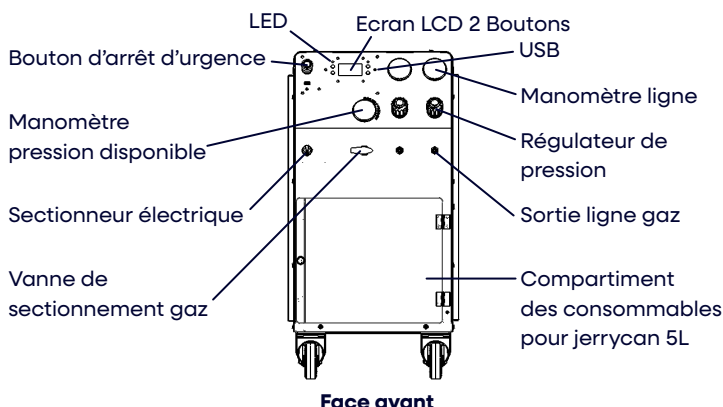

Face avant

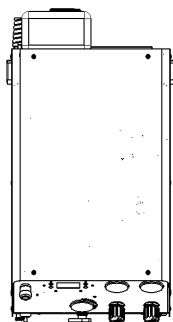

Vue dessus

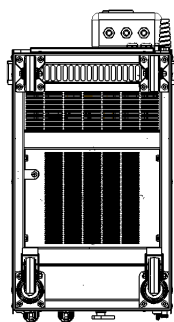

Vue dessous

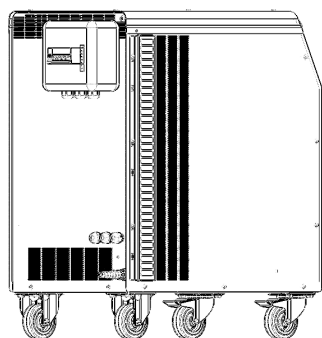

Vue arrière 3/4

Données électricité, eau et modifiant

- Alimentation Triphasée : 400 V – 11A, fiche 5P
- Puissance électrique : 6 kW
- Consommation eau pure* : 0.85 L/h (à 100% de puissance)
- Types de recharge eau pure
 - jerrycan 5 L - autonomie 6 h
 - jerrycan 25 L - autonomie 29 h
- Consommation additif** : 0.17 L/h
- Type de recharge additif : jerrycan 5 L - autonomie 29 h

Fonction électroniques, instrumentations et systèmes intégrés

- Ecran LCD avec messages utilisateurs en temps réel
- Alarmes visuelles et sonores (LEDs et buzzer)
- Fonction « Auto-test d'étanchéité »
- Fonctions de sécurité intégrées
- Port USB de communication avec l'appareil avec export des données de fonctionnement pour télé-diagnostic
- Régulateur de pression électronique
- Manomètre et régulateur de pression sur chaque sortie de gaz
- Flamme ergonomique autopilotée (système de coloration de la flamme et d'odorisation du gaz)

Options

- Enrouleur automatique pour ligne gaz Dyomix
- Colonne lumineuse avec buzzer
- Raccord rapide avec système de sécurité auto-obturant
- Contrat de service et extension de garantie

Conditions d'utilisation

- Dégagement Ventilation latérale (mm) : 1000
- Dégagement Ventilation supérieure (mm) : 50
- Température d'utilisation : 5 à 40 °C

Entretien et maintenance

Entretien périodique selon taux d'utilisation.

Sécurité et conformité

- Dispositif de sécurité anti-retour pare flamme
- Directive Equipements Sous Pression 2014/68/UE (>2015)
- Sécurité électrique / Directive Basse Tension 2014/35/UE
- Directive Compatibilité Electromagnétique 2014/30/UE
- Indice de Protection : Equivalent IP21

*Eau respectant le niveau de qualité recommandé par Bulane.

**Modifiant respectant le niveau de qualité recommandé par Bulane.